

01 / バッテリーの充電

お手元に届いた製品のバッテリーは十分に充電されていません。充電してからご使用ください。これにはおよそ7時間半かかる場合があります。

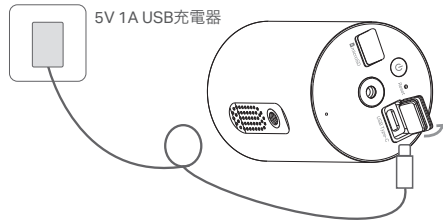

注:

1. ご使用前にカメラの保護フィルムを剥がしてください。
2. 注意: 充電ポートのシリコン部分を無理に引きはがさないでください。防水性能が損なわれる恐れがあります。
3. 付属のUSBケーブルおよび充電器以外は使用しないでください。バッテリー性能に支障をきたす恐れがあります。
4. USB充電器を接続すると、LEDが3秒間オレンジ色で高速度減します。もし点滅しない場合は、充電器が本体にしっかりと押し込まれているか確認してください。
5. カメラは落下すると電源が入らなくなる場合があります。USB充電器を接続してから再度電源を入れてください。
6. 充電後は必ずポートカバーを閉じてください。
7. 設定完了後、Tapoアプリでバッテリーステータスを確認してください。

かんたん設定ガイド

フルワイヤレスセキュリティカメラ

*画像は実際の製品と異なる場合があります。

セットアップ動画

右記QRコードをスキャンするか、下記ページからご確認ください:
<https://www.tp-link.com/support/setup-video/#cloud-cameras>



04 / 取り付け時の注意事項

1. 動体検知の妨げとなるため、カメラをガラス越しに設置しないでください。
2. アラームの誤作動を防ぐため、下記をご参考の上、適切な位置に取り付けてください。
 - 風で揺れる木にカメラを向けしないでください。
 - 車両や通行人にカメラを向けしないでください。
 - 街灯や太陽にカメラを向けしないでください。
3. スマート検知が正常に作動するには、検知対象がカメラの前を横切る様子を撮影できるよう、斜め上の位置にカメラを取り付けてください。

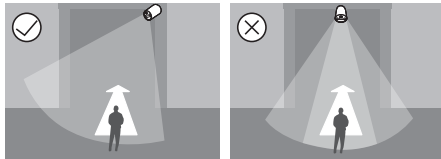

*進入する検知対象と向かい合わせにカメラを設置しないでください。

4. カメラの角度を20°より下向きにして設置してください。

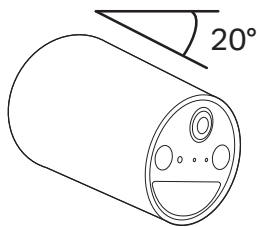

5. カメラを逆さまにして取り付けしないでください。
6. モーションセンサーを水平に保ってください。

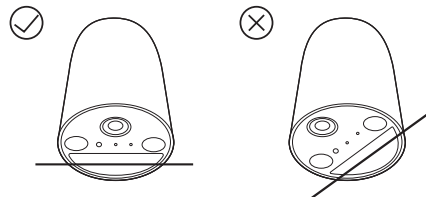

02 / カメラの設定

1. App StoreまたはGoogle PlayからTapoアプリを入手してください。



2. カメラの電源ボタンを3秒間長押しして電源を入れたら、アプリの電源ボタンをタップしてモデルを選択したら、表示に沿って設定を完了してください。

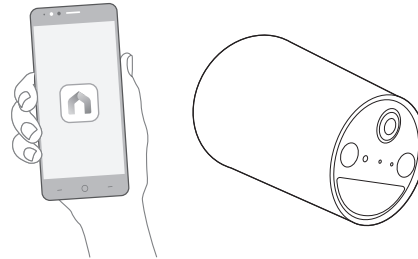

05 / 壁への取り付け方法

1. ネジ穴をあける

取り付け用のテンプレートをカメラを設置したい場所に貼り、テンプレートに合わせてネジ穴を3つあけます。

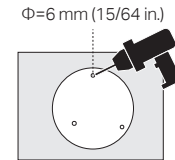

2. 台座を設置

各ネジ穴にアンカーを差し込み、アンカーの上にカメラの台座を合わせてからネジで固定します。

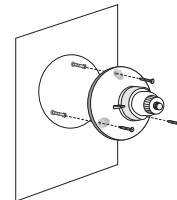

3. カメラを設置

カメラを台座に取り付けてから、カメラの角度を調整します。

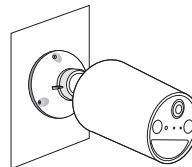

03 / カメラの取り付け方法

オプション1. テーブルに設置

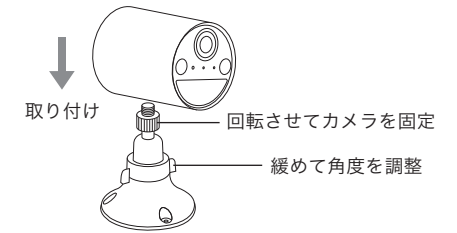

オプション2. 壁に取り付け

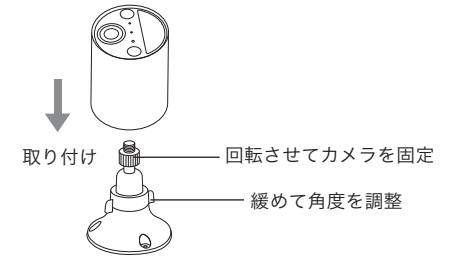

Tapoソーラーパネルがあれば、フルワイヤレスセキュリティカメラに継続して給電できます。面倒な配線やバッテリー切れの心配に悩まされることなく、手軽に太陽光発電を始められます。

接続手順は

下記URLをご参照いただくか、またはQRコードをスキャンしてご確認ください。

<https://www.tp-link.com/support/faq/3800/>



Tapoソーラーパネルをお持ちでない場合は、付属の5V/1A USB充電器を使用してバッテリーを充電してください。

充電後は必ずポートカバーを閉じてください。

注:他社製のソーラーパネルを使用して充電する場合、防水性能に影響を及ぼす可能性がありますのでご注意ください。

外観

正面

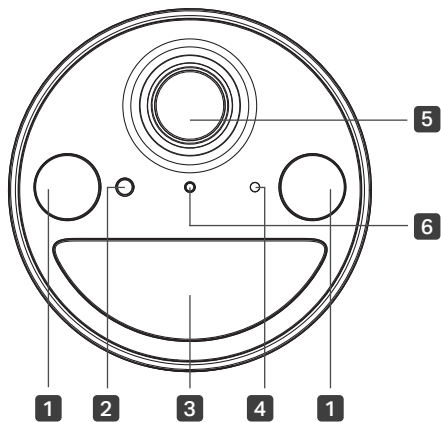

- 1 白色LED
- 2 周囲光センサー
- 3 モーションセンサー
- 4 マイク
- 5 レンズ
- 6 ステータスLED

側面

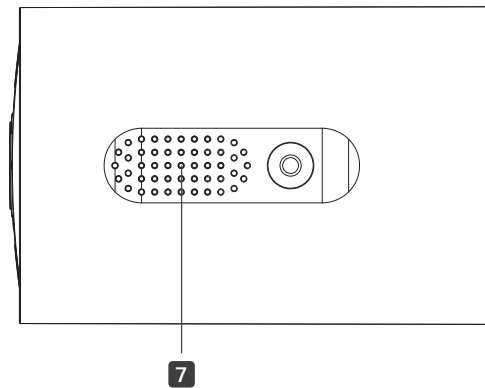

- 7 スピーカー

背面

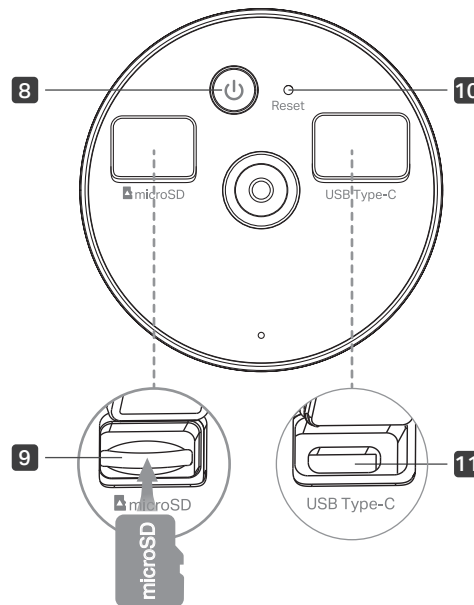

- 8 電源ボタン 
3秒間長押しして電源のオン/オフを切り替えます。
- 9 microSDカードスロット
ローカル録画を行うには、本体のカバーを開いてmicroSDカード*を挿入し、Tapoアプリで初期化する必要があります。
*microSDは別売りです。
- 10 リセットボタン
ピンでリセットボタンを5秒以上長押しすると、カメラが工場出荷時の設定にリセットされます。
- 11 USB Type-Cポート
充電の際は本体背面のカバーを開きます。

ステータスLEDの表示と内容

オレンジで高速点滅 (3秒間)	USB充電器に接続済み
赤点灯	起動中
赤&緑で点滅	セットアップ準備完了
赤でゆっくり点滅	Wi-Fiに接続試行中
オレンジ点灯	Wi-Fiでネットワークに接続済み
緑点灯	クラウドに接続済み
赤で高速点滅	カメラの初期化中
緑で高速点滅	カメラのアップデート中

安全にご使用いただくために

- 損傷した充電器またはUSBケーブルを使用してデバイスを給電しないでください。
- 推奨充電器以外は使用しないでください。
- 無線機器の利用制限がある場所で、製品を使用しないでください。
- アダプターは容易に手の届く位置に設置してください。
- 付属の電源アダプター以外は使用しないでください。ご不明な点がございましたら、お気軽にお問い合わせください。
- 製品を火気・高温から遠ざけてください。水やその他液体には絶対に浸さないでください。
- 製品の分解・修理・改造等をしないでください。
- 火災報知器等、自動制御装置の近くに置かないでください。本製品からの電波で故障の原因となることがあります。
- 燃料貯蔵庫・化学プラント・爆破作業が進行中の場所等における無線製品の使用に関する制限を遵守してください。
- 製品の清掃には液体を使用せず、乾いた布のみを使用してください。
- 製品内に金属物を混入させないでください。万が一金属物が入ってしまった場合は、ブレーカーをオフにして専門業者にご連絡ください。
- 本製品は医療提供を目的としたものではありません。ペースメーカーや補聴器等の個人用医療機器をご使用の場合は、製造元にお問い合わせのうえ、外部RF(無線周波数)エネルギーから保護されているかどうか確認してください。
- 本製品を医療施設で使用しないでください。病院や医療施設では外部RFエネルギーに敏感な機器を使用している可能性があります。
- 本製品の上に重いものを置かないでください。
- 本製品を長期間使用しない場合は、電源プラグをコンセントから抜いてください。
- 本製品はテレビ・ラジオ・パソコン・電話・その他ワイヤレス端末等、他の電子製品と電波干渉が起きる可能性があります。
- カメラの動作温度: -20 °C ~ 45 °C (-4°F ~ 113°F)
- 電源アダプターは周囲温度が40°C以下の屋内で使用してください。
- 本製品はIEC 62368-1規格で定義されている電源クラス2 (PS2) または限定電源 (LPS) に準拠するデバイスによってのみ電力供給が可能です。

<< 注意! >>

安全にご利用いただくために、対応していないバッテリーと交換することはおやめください。
爆発の原因となる可能性がありますので、バッテリーを火の近くや高温の場所 (電子レンジ・オーブン等) に放置したり、故意に衝撃を加えたり切断しないでください。
爆発や可燃性液体・ガス漏れを引き起こす可能性がありますので、バッテリーを高温・空気圧の低い環境に放置しないでください。

本製品を使用する際は、上記の注意をご覧いただき必ずお守りください。これらの事項を遵守されなかった場合、使用者の負傷や製品の損傷を引き起こす可能性があるため細心の注意を払ってご使用ください。



お困りですか？

カスタマーサポートやユーザーガイド等
その他情報は下記URLをご参照、もしくはQR
コードをスキャンしてご確認ください。

<https://www.tapo.com/support/>



QRコードをスキャン